

1. Funkcie diaľkového ovládača

3-tlačidlová verzia ovládača

Tlačidlo	Symbol	Funkcia	Podmienka
I krátko		zamknutie	pri odomknutom aute
III krátko		odomykanie	pri zamknutom aute
I		vyhľadanie vozidla	pri zamknutom aute
II 3 sekundy		otvorenie kufru	kedykoľvek
II+III stlačené		AUX – pomocný výstup	kedykoľvek

2. Programovanie diaľkových ovládačov

K tomuto zariadeniu je možné naprogramovať 6 ovládačov. Pri programovaní sa predchádzajúce ovládače vymažu z pamäte. Preto je nutné naprogramovať všetky používané ovládače súčasne. Postup programovania ovládačov:

- Stlačíte a podržite servisnú tlačidlo 5 sekúnd. Svetlá a LED dióda 2x bliknú.
- Do 8 sekúnd stlačíte ľubovoľné tlačidlo na prvom ovládači. Svetlá a LED dióda bliknú 1x pre potvrdenie.
- Následne do 8 sekúnd stlačíte ľubovoľné tlačidlo na druhom ovládači. Svetlá a LED dióda bliknú 2x pre potvrdenie.
- Rovnako postupuje pri programovaní ďalších ovládačov. Svetlá a LED dióda bliknú pre potvrdenie naprogramovaného kódu ďalších ovládačov. Počet bliknutí zodpovedá poradiu ovládača (3 - 6)
- Po naprogramovaní 6-tyho ovládača alebo po úplnutí 8 sekúnd bez stlačenia tlačidla ovládača sa programovací režim ovládača ukončí.



Poznámka:

➤ Ak nebol prijatý žiaden kód ovládača, ostajú naprogramované pôvodné ovládače bez zmeny.

3. Funkcie BENE 302

3.1 Zamknutie dverí

Po stlačení tlačidla I sa dvere zamknú a svetlá vozidla 1x bliknú. Podľa nastavenia voliteľnej funkcie č.7 sa môže automaticky aktivovať impulz na výstupe AUX. Dĺžka tohto impulzu je možné zvoliť voliteľnou funkciou č.6. Tento automatický impulz (napríklad 40 sek.) sa môže využiť pri dotahovaní okien.

3.2 Odomknutie dverí

Po stlačení tlačidla III sa dvere odomknú a svetlá vozidla 2x bliknú.

3.3 Otvorenie kufru

Dlhým stlačením tlačidla II sa aktivuje výstup pre kufr po dobu nastavenú voliteľnou funkciou č.5.

3.4 Pomocný výstup AUX

V prípade ak je voliteľná funkcia č.7 nastavená ako **Pomocný výstup AUX** je možné samostatne ovládať zariadenia na vozidle (strešné okno a pod.), súčasným stlačením tlačidiel II a III. Dĺžka impulzu na tomto výstupe sa nastavuje voliteľnou funkciou č.6.

3.5 Vyhľadanie vozidla

Funkciu vyhľadávania vozidla môžete využiť v prípade neprehľadnej situácie na parkovisku. Stlačením tlačidla I pri uzamknutom vozidle bliknú svetlá 10x.

4. Programovanie voliteľných funkcií

Funkcie uvedené v tabuľke voliteľných funkcií je možné nastaviť podľa nasledujúceho postupu (pri odomknutom aute):

- Stlačíte a držte servisnú tlačidlo 5 sekúnd. Svetlá a LED dióda bliknú 2x.
- Následne stlačíte servisnú tlačidlo 3x. LED dióda sa rozsvieti pre potvrdenie vstupu do programovania voliteľných funkcií.
- Do 8 sekúnd stlačíte servisné tlačidlo toľkokrát, aké je poradové číslo funkcie, ktorú chcete nastaviť (po každom stisknutí tlačidla LED bliknú 1x).
- Počkajte (8 sekúnd) kým LED dióda bliknutím neindikuje aktuálne nastavenú hodnotu vo zvolenej funkcii.
- Stlačíte servisné tlačidlo pre zmenu hodnoty. Každým stlačením sa cyklicky mení nastavená hodnota, čo je signalizované bliknutím LED diódy. Počet bliknutí LED diódy je vždy zhodný s aktuálne nastavenou hodnotou (1 až 4).
- Počkajte na rozsvietenie LED diódy – hodnota je uložená.
- Pokračujte v programovaní voľbou ďalšieho poradového čísla funkcie (od bodu c) alebo počkajte 8 sekúnd pre ukončenie režimu programovania voliteľných funkcií. LED zhasne.

Tabuľka voliteľných funkcií

Poradie	Funkcia	1.hodnota (prednastavené)	2.hodnota	3.hodnota	4.hodnota
1	Funkcionalita	Ako centrálné zamky	Ako diaľkové ovládané relé	—	—
2	Čas odomykacieho impulzu pre centrálnu zamky	0,8s	4s	15s	Dvojitý 0,8s
3	Čas zamykacieho impulzu pre centrálnu zamky	0,8s	4s	15s	Dvojitý 0,8s
4	Ovládanie svetiel	Normal	Plynulé	Pulzné	—
5	Dĺžka impulzu pre kufr	Impulz 2s	Impulz 4s	Impulz 40s	Preklopenie
6	Dĺžka impulzu pre AUX	Impulz 40s	Impulz 4s	Impulz 0,8s	Preklopenie
7	Funkcia AUX	Pomocný výstup AUX	Výstup dotahu okien	—	—
8	Riadenie svetiel pre režim Pulzné/Plynulé	Pevné doby	Cez vstup KONTROLA SVETIEL	—	—
9	Pôvodné nastavenia	Nastavi všetky funkcie na „prednastavenú“	—	—	—

5. Popis voliteľných funkcií

1. Funkcionalita

V pôvodnom nastavení zariadenie funguje ako **centrálnu zamky** pre vozidla. Celá tabuľka voliteľných funkcií je plná. V nastavení ako **diaľkové ovládané relé** sa každým stlačením tlačidla 1,3 alebo 2 na diaľkovom ovládači aktivuje príslušné relé (zamykanie, odomykanie, alebo kufr) počas doby stlačenia. Zariadenie v tom prípade nemá inú funkciu – funkcie 2 až 8 v tabuľke voliteľných funkcií sa neuplatňujú.

2. Čas odomykacieho impulzu pre centrálnu zamky

Nastavenie doby trvania impulzu pre odomykanie výstup

3. Čas zamykacieho impulzu pre centrálnu zamky

Nastavenie doby trvania impulzu pre zamykanie výstup

4. Ovládanie svetiel

Nastavenie režimu výstupu pre svetlá. Voľba **Normal** je určená pre priame ovládanie smeroviek napätím. Voľby **Plynulé** a **Pulzné** sa používajú pri ovládaní blikania smeroviek cez pripojenie na spínač výstražného svetla. V tom prípade sa môže zvoliť režim pre riadenie blikania – funkcia 8.

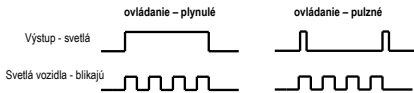

5. Dĺžka impulzu pre kufr

Nastavenie doby trvania impulzu pre výstup na kufr. Pri nastavení hodnoty na voľbu **Preklopenie** sa po stlačení tlačidla II aktivuje výstup kufru. Až opätovné stlačenie tlačidla výstup deaktivuje.

6. Dĺžka impulzu pre AUX

Nastavenie doby trvania impulzu pre výstup AUX. Pri nastavení hodnoty na voľbu **Preklopenie** sa po stlačení tlačidla II+III aktivuje výstup AUX. Až opätovné stlačenie tlačidiel II+III výstup deaktivuje (ak je funkcia č.7 nastavená na prvú voľbu).

7. Funkcia AUX

Funkcia určuje chovanie výstupu AUX. Pri voľbe **Výstup dotahu okien** sa vždy pri zamknutí vozidla tlačidom I aktivuje výstup AUX na dobu určenú vo funkcii č.6. V prípade ak je výstup aktívny a vozidlo sa odomykne stlačením tlačidla II, výstup AUX sa deaktivuje. Pri voľbe **Pomocný výstup AUX** sa výstup aktivuje prípadne deaktivuje až na základe stlačenia tlačidiel II+III.

8. Riadenie svetiel pre režim Pulzné/Plynulé

Riadenie blikania svetlami je možné zvoliť cez vstup Kontrola svetiel. V tom prípade je zariadenie schopné spustiť, zastaviť a sledovať správny počet bliknutí svetlami. V prípade nastavenia **Pevné doby**, sú časy pre správny počet bliknutí nenapodkladávané.

9. Pôvodné nastavenie

Nastavi všetky funkcie na prednastavenú hodnotu.

1. Funkcie diaľkového ovládača

3-tlačidlová verzia ovládača

Tlačidlo	Symbol	Funkcie	Podmienka
I krátce		zamknout	při odemknutém autě
III krátce		odemknout	při zamknutém autě
I		vyhledání vozidla	při zamknutém autě
II 3 sekundy		otevření kufru	kdykoliv
II+III stisknuto		AUX – pomocný výstup	kdykoliv

2. Programování diaľkových ovládačů

K tomuto zařízení je naprogramováno až 6 ovládačů. Při programování budou předchozí ovládače automaticky vymazány z paměti. Proto je nutné naprogramovat všechny používané ovládače najednou. Postup programování ovládačů:

- Stisknete a držte servisní tlačítko po dobu 5 sekund. Světla a LED dioda bliknou 2x.
- Do 8 sekund stisknete libovolné tlačítko na prvním ovládači. Světla a LED dioda bliknou 1x na potvrzení.
- Následně stisknete do 8 sekund libovolné tlačítko na druhém ovládači. Světla a LED dioda bliknou 2x na potvrzení. Pokračujte stejně při programování dalších ovládačů.
- Světla a LED dioda vždy bliknou na potvrzení naprogramovaného kódu dalšího ovládače. Počet bliknutí odpovídá jeho pořadí (3 až 6).
- Po naprogramování šestého ovládače anebo po úplnutí 8 sekund bez stisknutí tlačítka ovládače dojde k ukončení programovacího režimu ovládače.



Poznámka:

➤ **Nebyl-li přijat žádný kód ovládače, zůstanou naprogramovány původní ovládače beze změny.**

3. Funkce BENE 302

3.1 Zamknutí dveří

Stisknutím tlačítka I na diaľkovém ovládači se aktivuje centrální zamky a zamknou se dveře. Světla vozidla 1x bliknou. Podle nastavení volitelné funkce č.7 je možné aktivovat automatický impulz na výstupu AUX. Délka tohoto impulzu lze zvolit volitelnou funkcii č.6. Tento impulz (například 40 sekund) lze využít při dotahování oken.

3.2 Odemknutí dveří

Stisknutím tlačítka III se odemknou dveře. Světla vozidla 2x bliknou.

3.3 Otvoreni kufru

Dlouhým stisknutím tlačítka II se aktivuje výstup na kufr po dobu nastavenou volitelnou funkcii č.5.

3.4 Pomocný výstup AUX

V případě, kdy je volitelná funkce č.7 nastavena jako **Pomocný výstup AUX**, je možné samostatně ovládat zařízení na vozidle (střešní okno, navigátor, apod.) současným stisknutím tlačítek II a III. Délka impulzu na tomto výstupu se nastavuje volitelnou funkcii č.6.

3.5 Vyhledávání vozidla

V případě neprehledné situace na parkovišti můžete využít funkci vyhledávání vozidla. Stisknutím tlačítka I dojde při uzamknutém vozidle k bliknutí svetel 10x.

4. Programování volitelných funkcí

Funkce v tabuľce volitelných funkcí lze nastavit podle následujícího postupu (při odemknutém autě):

- Stisknete a držte servisní tlačítko po dobu 5 sekund. Světla a LED dioda bliknou 2x.
- Následně 3x stisknete servisní tlačítko. LED dioda se rozsvítí na potvrzení vstupu do programování volitelných funkcí.
- Do 8 sekund stisknete servisní tlačítko toľkokrát, jaké je pořadové číslo funkcie, ktorú chcete nastaviť (po každem stisknutí tlačítka LED 1x bliknú).
- Vyčkejte (5 sekund) dokud bliknutí LED neindikuje aktuálně nastavenou hodnotu ve zvolené funkcii.
- Stisknete servisní tlačítko pro změnu hodnoty. Každým stisknutím se cyklicky mění nastavená hodnota, což je signalizováno bliknutím LED. Počet bliknutí LED je vždy shodný s aktuálně nastavenou hodnotou (1 až 4).
- Vyčkejte na rozsvícení LED diody – hodnota je uložena.
- Pokračujte v programování voľbou dalšího pořadového čísla funkcie (od bodu c) anebo vyčkejte 8 sekund na ukončení režimu programování volitelných funkcí. LED zhasne.

Tabuľka volitelných funkcí

Poradí	Funkce	1.hodnota (prednastaveno)	2.hodnota	3.hodnota	4.hodnota
1	Funkcionalita	Jako centrální zamky	Jako diaľkové ovládané relé	—	—
2	Čas odomykacieho impulzu pro centrální zamky	0,8s	4s	15s	Dvojitý 0,8s
3	Čas zamykacieho impulzu pro centrální zamky	0,8s	4s	15s	Dvojitý 0,8s
4	Ovládání svetiel	Normal	Plynulé	Pulzní	—
5	Délka impulzu pro kufr	impulz 2s	impulz 4s	impulz 40s	Preklopení
6	Délka impulzu pro AUX	impulz 40s	impulz 4s	impulz 0,8s	Preklopení
7	Funkce AUX	Pomocný výstup AUX	Výstup dotahu okien	—	—
8	Rízení svetiel pro režim Pulzní / Plynulé	Pevné doby	Přes vstup KONTROLA SVETEL	—	—
9	Původní nastavení	Nastavi všechny funkcie na „prednastaveno“	—	—	—

5. Popis volitelných funkcí

1. Funkcionalita

V původním nastavení funguje zařízení jako centrální zamky pro vozidla. Celá tabuľka volitelných funkcí je plná. V nastavení jako **diaľkové ovládané relé**, se s každým stisknutím tlačítka 1,3 nebo 2 na diaľkovém ovládači aktivuje příslušné relé (zamykání, odomykání nebo kufr) po dobu jeho stlačení. V tom případě nemá zařízení jinou funkci - funkce 2 až 8 v tabuľce volitelných funkcí se neuplatňují.

2. Čas odomykacieho impulzu pro centrální zamky

Nastavení doby trvání impulzu pro odomykanie výstup.

3. Čas zamykacieho impulzu pro centrální zamky

Nastavení doby trvání impulzu pro zamykanie výstup.

4. Ovládání svetiel

Nastavení režimu výstupu pro světla. Voľba **Normal** je určena pro přímé ovládání smeroviek napětím. Voľby **Plynulé** a **Pulzní** se používají při ovládaní blikání smeroviek přes pripojení na spínač výstražného svetla. V tom prípade lze zvolit režim řízení blikání - funkce 8.

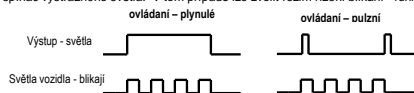

Ovládání svetiel je možné pripojiť (Obr.3) na spínač výstražných svetiel (viz dodavateľom určená miesta), nebo přímo na světla - v tom prípade je nezbytné sledovat vhodně vodič rozvodni pomocí 2 diod (viz. obrázek Přímé ovládání svetiel).

5. Délka impulzu pro kufr

Nastavení doby trvání impulzu pro výstup na kufr. Při nastavení hodnoty na voľbu **Preklopení** se po stisknutí tlačítka II aktivuje výstup na kufr. Až opätovné stisknutí tlačítka výstup deaktivuje.

6. Délka impulzu pro AUX

Nastavení doby trvání impulzu pro výstup AUX. Při nastavení hodnoty na voľbu **Preklopení** se po stisknutí tlačítka II+III aktivuje výstup AUX. Až opätovné stisknutí tlačítek II+III výstup deaktivuje (je-li funkcie č.7 nastavena jako **Pomocný výstup AUX**).

7. Funkce AUX

Funkcie určuje chování výstupu AUX. Při voľbe **Výstup dotahu okien** se vždy při zamknutí vozidla tlačítkem I aktivuje výstup AUX na dobu určenou ve funkcii č.6. V případě, kdy je výstup aktívny a vozidlo se odemkne stlačením tlačítka II, výstup AUX se deaktivuje. Při voľbe **Pomocný výstup AUX** se výstup aktivuje prípadne deaktivuje až na základe stisknutí tlačítka II+III.

8. Řízení svetiel pro režim Pulzní / Plynulé

Řízení blikání svetiel je možné zvoliť přes vstup Kontrola svetiel. V tomto prípade je zařízení schopné spustiť, zastaviť a sledovat správny počet bliknutí svetiel. V prípade nastavení **Pevné doby**, se časy pro správny počet bliknutí nenapodkladávané.

9. Původní nastavení

Nastavi všechny funkcie na prednastavenou hodnotu.

1. Button Function Table

3-button remote

Button	Symbol	Feature	Condition
I short		lock	If vehicle is unlocked
III short		unlock	If vehicle is locked
I		Finding vehicle	If vehicle is locked
II 3 seconds		Trunk release	anytime
II+III keep both buttons pressed		AUX – pulse is generated manually	anytime

2. Code learning

It is possible to program up to 6 transmitters into the system. During programming previous remotes will be deleted from memory. That is why programming of remotes has to be done at the same time. Programming process:

- Press and hold service button 5 seconds. Lights and LED diode flash twice.
- Press any button in 8 sec. on first remote. Lights and LED diode flash once for confirmation.
- Then press any button in 8 seconds on second remote. Lights and LED diode flash twice for confirmation.
- Lights and LED diode flash for confirmation programming code of other remotes. Number of flashes corresponds to the order of the remotes (3 to 6).
- The system will quit the learning mode after programming 6-th remote or after 8 seconds without pressing any button of remote.

Note:

➤ **If was not accepted any code of remote, it will be remain with original programming of remotes.**

3. Features of BENE 302

3.1 Door lock

Press the button I once. Doors will lock and parking lights flash once to confirm. For AUX option could be activated automatic impulse according optional feature No.7. Duration of this impulse is possible to select according optional feature No.6. This automatic impulse (for example: 40 seconds duration) could be used for rolling up window.

3.2 Door unlock

Press the button III once. Doors will unlock and parking lights flash twice to confirm.

3.3 Trunk release

After long press the button II will unlock car doors and activate trunk output where duration period will be set by optional feature No.5.

3.4 AUX activation

When the optional feature No.7 is set as **AUX output** is possible to control equipments in vehicle (windows, capstan, ramp) by pressing buttons II and III together. Duration of this impulse is possible to select according optional feature No.6.

3.5 Car finder

Press button I, the parking lights will flash 10 times to draw the attention.

4. Programming of optional features

The features in table of optional features are possible to set by using following process(when the vehicle is locked):

- Press and hold service button for 5 seconds. Parking lights and LED diode will flash twice.
- Then press service button three times. LED diode will lights to confirm Access for programming of optional features.
- Press the service button that many times as number of feature what you need to set within 8 seconds (LED diode will flash once after each press).
- Wait (5 seconds) until LED diode will indicate actual set value in selected feature.
- Press the service button to change the value. After each pressing is changed value with LED diode flashing. The number of flashing of LED diode is the same as actual set value (1 to 4).
- Wait until LED diode will lights. The value is set.
- Continue in programming by select of another following number of features (since point c) or wait 8 seconds to exit from programming mode of optional features. LED light off.

Order	Feature	1.value (default)	2.value	3.value	4.value
1	Basic function	As central lock	As remote relay	—	—
2	Door unlock impulse	0,8s	4s	15s	Double 0,8s
3	Door lock impulse	0,8s	4s	15s	Double 0,8s
4	Light control	Normal	Continuous	Pulse	—
5	Trunk release impulse	Impulse 2s	Impulse 4s	Impulse 40s	Latch
6	AUX impulse	Impulse 40s	Impulse 4s	Impulse 0,8s	Latch
7	AUX feature	AUX output	Windows close output	—	—
8	Control of lights for modes pulse/continuous	Fixed periods	Via input of Light Control	—	—
9	Factory reset				

1. Nyomógomb funkció táblázat

Nyomógomb	Ábra	Funkció	Állapot
I röviden		Zár	nyitott állapotban
III röviden		Nyit	bezárt állapotban
I		Jármű keresés	bezárt állapotban
II 3 sec		Csomagtér nyitás	bármikor
II-III együtt hosszán		AUX-kimenet	bármikor

2. Távirányító programozás

- Maximálisan 6 db távirányítót lehet a rendszerhez programozni. Új távirányító programozásakor a régi távirányítók törölnek a memóriából, ezért minden távirányítót egyszerre kell programozni! Programozás menete:
 - Tartsa lenyomva a szerviz nyomógombot 5 másodpercig. A lámpák és a LED kétszer felvilág. A távirányító működés megkezdése.
 - Nyomja meg bármelyik gombot 8 másodpercen belül az első távirányítón. A lámpák és a LED egyszer felvilág, jelezve a sikeres programozást.
 - Nyomja meg bármelyik gombot 8 másodpercen belül a második távirányítón. A lámpák és a LED kétszer felvilág, jelezve a sikeres programozást.
 - Folytassa ugyanígy a többi távirányító programozását (max.6).
 - A rendszer lép a programozásból a 6. távirányító beprogramozása után, vagy ha 8 másodpercig nem nyomja meg semelyik gombot.



Megjegyzés:

> Ha nem programoz új távirányítót, az előzők maradnak érvényben.

3. Az BENE 302 vezérlőegység működése

- Ajtó zárás**
Nyomja meg az I gombot egyszer. Az ajtózárok bezáródnak és a lámpák egyszer felvilág. Ha az AUX-mód (opció-7) automata zárásra van beállítva, akkor az AUX-kimenet az opció-6 alatt beállított ideig aktíválódik. Ha zárta állítja, akkor a jármű nyitottság a kimenet aktív lesz!
- Ajtó nyitás**
Nyomja meg a III gombot egyszer. Az ajtózárok kinyitódnak és a lámpák kétszer felvilág. Ha az AUX-mód (opció-7) automata zárásra van beállítva, akkor az AUX-kimenet az opció-6 alatt beállított ideig aktíválódik.
- Csomagtér nyitás**
Tartsa lenyomva a II gombot 3 sec a kimenet aktiválásához. (Figyelem! A csomagtér nyitáskor az ajtózárok is kinyitnak). A 5-ös opcióban beállított ideig a kimenet aktív lesz.
- AUX kimenet aktiválás**
Ha a 7-es opcióban az AUX-kimenetet választotta, az II és III gomb 2sec történő lenyomásával aktiválhatja. Az 6-os opcióban beállított ideig a kimenet aktív lesz.
- Jármű keresés(csak bezárt állapotban)**
Nyomja meg az I gombot, a lámpák 10-sec felvilág. Ha az AUX-mód (opció-7) automata zárásra van beállítva, akkor az AUX-kimenet az opció-6 alatt beállított ideig aktíválódik.

4. A változatható funkciók programozása

- Az alábbi táblázat alapján megváltoztathat egyes beállításokat, aminek a menete a következő (nyitott állapotban):
- Tartsa lenyomva a szerviz nyomógombot 8 másodpercig. A lámpák és a LED kétszer felvilág.
 - Ezután nyomja meg a szerviz gombot 3-szor. A LED folyamatosan világít.
 - Nyomja meg a szerviz nyomógombot annyiszor (nyolc másodpercen belül kezdje el), amennyi a változtatni kívánt opció száma (a LED minden gombnyomásra felvilág).
 - Várjon (kb. 8 másodperc), amíg a LED visszaszeli a kiválasztott opció számát.
 - Ezután nyomja meg a szerviz gombot a változtatni kívánt érték számának megfelelően. A LED annyiszor villan, amennyi a kiválasztott érték száma (1-4).
 - Várja meg, hogy a LED folyamatosan világítson. A változtatás sikeres.
 - Folytassa a programozást a c) ponttól, ha másik paramétert is meg szeretne változtatni, vagy várjon 8 másodpercet a programozásból történő kilépéshez. A LED kikapcsol.

Opció	Tulajdonság	1.érték (gyári beáll.)	2.érték	3.érték	4.érték
1	Alap funkció	Centrálzár vez. mód.	Relévezérlés mód	-----	-----
2	Ajtó nyitás impulzus	0,8s	4s	15s	Dupla 0,8s
3	Ajtó zárás impulzus	0,8s	4s	15s	Dupla 0,8s
4	Világítás vezérlés	Normál	Folyamatos	Impulzus	-----
5	Csomagtér nyitás impulzus	2s	4s	40s	Zárt
6	AUX impulzus	40s	4s	0,8s	Zárt
7	AUX mód	AUX kimenet	Automata zárás kimenet	-----	-----
8	Világítás vezérlés mód	Fix periódus	Irányjelző ellenőrzéssel	-----	-----
9	Alapbeállítás visszaállítása	Gyári beállítás	-----	-----	-----

Az opcionális tulajdonságok táblázata

5. Opcionális tulajdonságok leírása

- Alap funkció**
A gyári beállítás a centrálzár vezérlő modul, ekkor az összes opció használható. A relévezérlés módban a kimenetek csak addig aktívak, ameddig a távirányító gombjait lenyomva tartjuk (a záró, nyitó, és csomagtérnyitót). Ekkor a 2-8 opcióban beállított értékek nem működnek!
- Ajtó nyitás impulzus**
A nyitó impulzus beállítása.
- Ajtó zárás impulzus**
A záró impulzus beállítása.
- Világítás vezérlés**
Kiválaszhatja a vezérlés módját. A normál mód a direkt (hagyományos) irányjelző vezérlés (alapbeállítás). Az folyamatos és impulzus mód a vészvillogás kereszttől történő vezérléshez használható (tipustól függően). Ebben az esetben a 13-as fekete/fehér vezeték bekötése ajánlott.

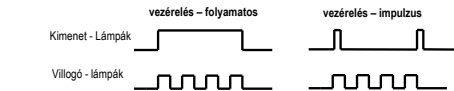

5. Csomagtér nyitás impulzus

Beállíthatja a kimenet működésének idejét. Ha az opcióban az értéket zárta állítja, a kimenetet a II gomb lenyomva tartásával aktiválhatja. A kimenet szintén a II gomb nyomva tartásával tudja kikapcsolni.

6. AUX impulzus

Az AUX kimenet negatív impulzus időtartamának beállítása. A kimenetet az II-III gomb 2 sec történő megnyomásával aktiválhatja. Ha az opcióban az értéket zárta állítja, a kimenet szintén az II-III gomb 2 sec történő megnyomásával tudja kikapcsolni (ha a 7-es opcióban az AUX kimenet-et választotta).

7. AUX mód

Az AUX működési módját választja ki. Ha az opcióban az automata zárás kimenet van kiválasztva, minden ajtózárosok (I gomb megnyomásakor) aktiválódik a kimenet az 6-os opcióban beállított időtartama. A II gomb megnyomására kapcsolja a kimenet. Az AUX kimenet választása esetén az II-III gomb 2sec-ra történő megnyomásával kapcsolható a kimenet.

8. Világítás vezérlés mód

A világítás vezérlése választható az irányjelzők ellenőrzésével is. Ezt használhatjuk a vészvillogóval történő vezérlésnél. Ebben az esetben a villogások száma megfelelő lesz (a 13-as fekete/fehér vezeték bekötése szükséges). A Fix periódus esetében ez egy előre beállított érték (a villogások száma ekkor csak becslés).

9. Alapbeállítás visszaállítása

A gyárilag beprogramozott értékek visszaállítása.

Schéma zapojenia BENE 302 / Schéma zapojení BENE 302 / Wiring diagram BENE 302 / Bekötési diagram BENE 302

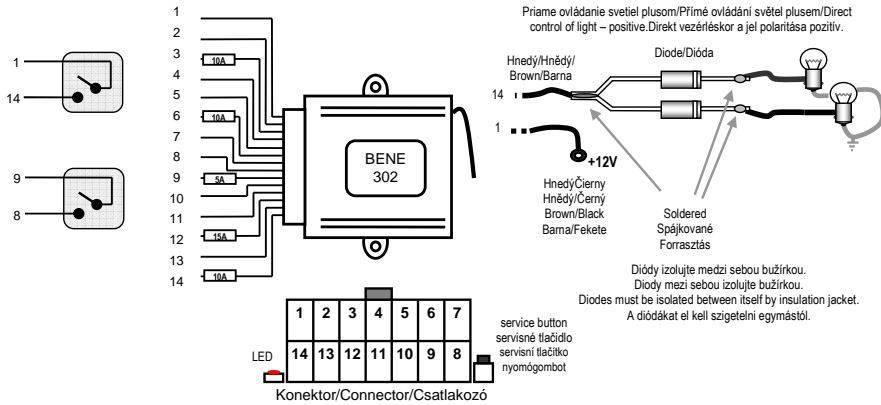

	SK		CZ		EN		HU	
1	hnědý/černý	vstup Světla COM	hnědý/černý	vstup Světla - COM	brown/black	input - LIGHT COM	barna/fehér	bemenet - világítás (+/-)
2	žltý	výstup NO1	žltý	výstup NO1	yellow	output NO1	sárga	kimenet - NO1 - zárás
3	biely	výstup COM1-zamykanie	biely	výstup COM1-zamykáni	white	output COM1 - lock	fehér	kimenet - COM1 - zárás
4	oranžový	výstup NC1	oranžový	výstup NC1	orange	output NC1	narancs	kimenet - NC1 - zárás
5	žltý/černý	výstup NO2	žltý/černý	výstup NO2	yellow/black	output NO2	sárga/fehér	kimenet - NO2 - nyitás
6	biely/černý	výstup COM2 - odomykáni	biely/černý	výstup COM2 - odomykáni	white/black	output COM2 - unlock	fehér/fehér	kimenet - COM2 - nyitás
7	oranžový/černý	výstup NC2	oranžový/černý	výstup NC2	orange/black	output NC2	narancs/fehér	kimenet - NC2 - nyitás
8	zelený	výstup Kufor	zelený	výstup pro Kufr	green	output to TRUNK	zöld	kimenet - csomagtérnyitás
9	zelený/černý	vstup Kufor COM	zelený/černý	vstup Kufor COM	green/black	input - TRUNK COM	zöld/fehér	bemenet - csomagtérnyitás (+/-)
10	sivý	výstup AUX (-200mA)	šedý	výstup AUX (-200mA)	grey	output AUX (-200mA)	szürke	kimenet - AUX (-200mA)
11	černý	Kostra (-)	černý	Kostra (-)	black	ground (-)	fehér	földelés (-)
12	červený	Napájanie +12V	červený	Napájani +12V	red	supply +12V	piros	állandó +12V
13	černý/biely	vstup Kontrola svetiel	černý/biely	vstup Kontrola světél	black/white	input Light control	fehér/fehér	bemenet - világítás ellenőrzés
14	hnědý	výstup Světla	hnědý	výstup Světla	brown	output Lights	barna	kimenet - világítás vezérlés

Obr.1 Zapojenie na centrálne zamykanie so spínačmi v oboch predných dverách. Je potrebný motor s riadením.

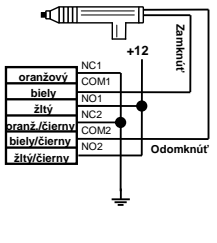

Obr.2 Zapojenie na centrálne zamykanie s riadiacou jednotkou

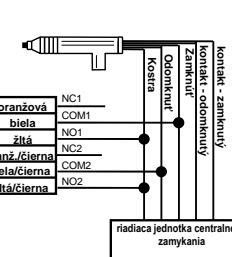

Obr.1 Zapojení pro centrální zamykání se spínačem v obou předních dveřích vozidla. Je požadován motor s řízením.

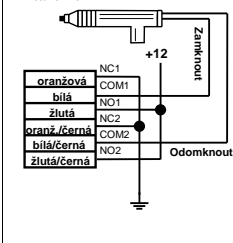

Obr.2 Zapojení pro centrální zamykání s řídicí jednotkou

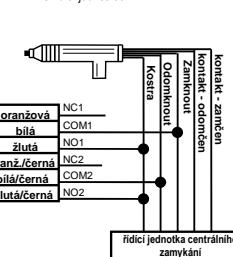

Obr.3 Zapojenie ovládania svetiel pomocou spínača výstražného svetla

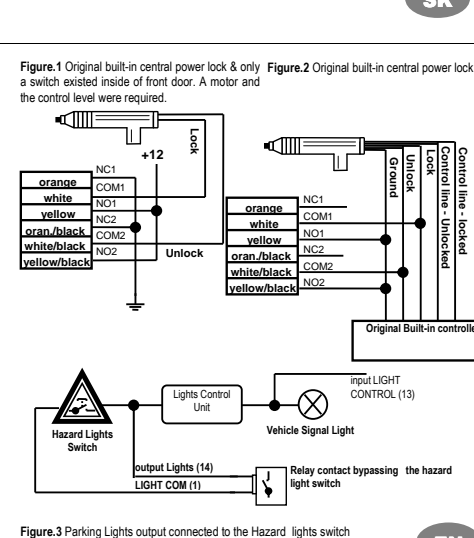

Obr.3 Zapojení ovládání světél pomocí spínače výstražného světla

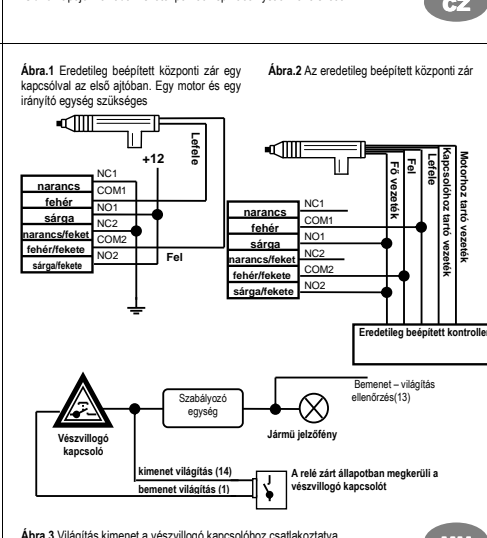
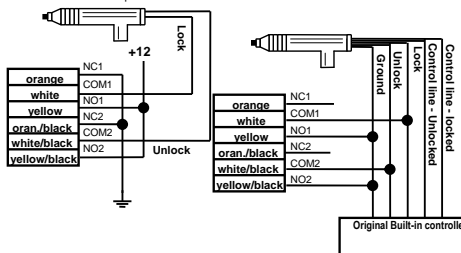

Figure.1 Original built-in central power lock & only a switch existed inside of front door. A motor and the control level were required.

Figure.2 Original built-in central power lock with a switch existed inside of front door. A motor and the control level were required.



Ábra.1 Eredetileg beépített központi zár egy kapcsolással az első ajtóban. Egy motor és egy irányító egység szükséges.

Ábra.2 Az eredetileg beépített központi zár egy kapcsolással az első ajtóban. Egy motor és egy irányító egység szükséges.

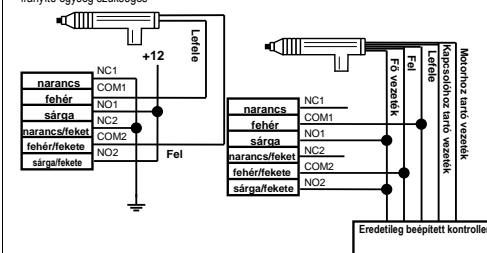

Figure.3 Parking Lights output connected to the Hazard lights switch

Ábra.3 Világítás kimenet a vészvillogó kapcsolóhoz csatlakoztatva